

Zuiltje Inclusief:

Radiosleuf

D	Update 2D	5-6-2024	WW	GETEKEND	13-4-2023	MvdH	TITEL	
C	Aanpassing fun+profiel voorzijde	16-11-2023	RF	CONTROLE	13-4-2023	MvdH	Hoofdsamenstelling	
B	Aardrail toegevoegd	10-7-2023	MvdH	AMERIKAANSE PROJECTIE	SCHAAL		PRODUCT-TYPE	
A	Update 3D model	28-6-2023	MvdH	1:10		ZSR 930x360x225mm IP44		
REV	OMSCHRIJVING	DATUM	NAAM			TEKENINGNR.	20230180	
Tolerantie tenzij anders aangegeven : ±0.5 mm/ ±0.5° Tolerantie laser snijden : ±0.1 mm Lasnorm vlg. ISO 2553 Alg. a=2 Daar elke toepassing gebaseerd is op de ter plaatse geldende omstandigheden, kunnen aan de gegeven constructies en tekeningen geen rechten worden ontleend.				Innovatiepark 16 NL-4906 AA Oosterhout Tel:31 162 468950 Fax:31 162 431132		KLANT	Staka	
							BLAD	1 van 10

Kast ongediertevrij te houden door bijv. fundatiekorrels of wartelplaten te gebruiken.

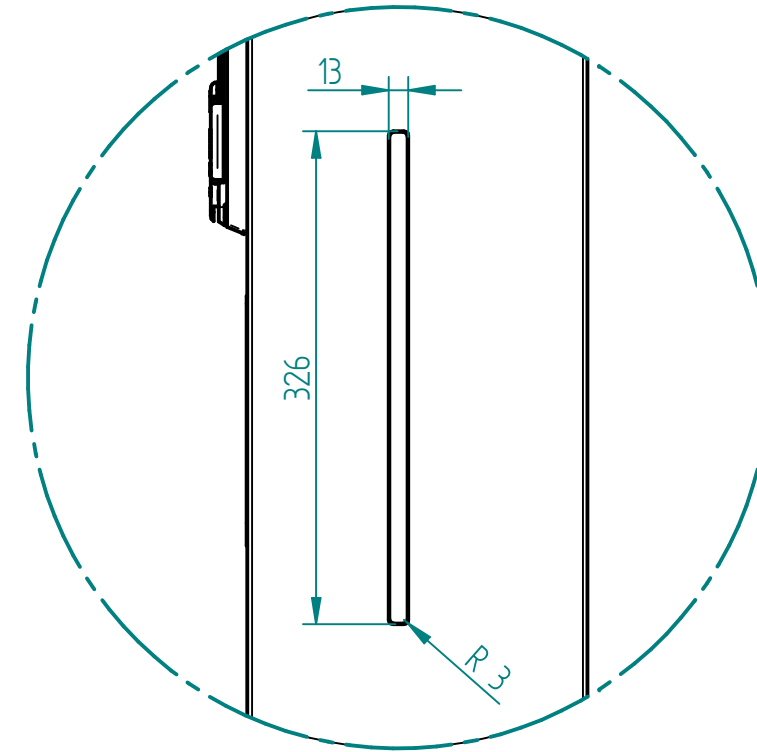
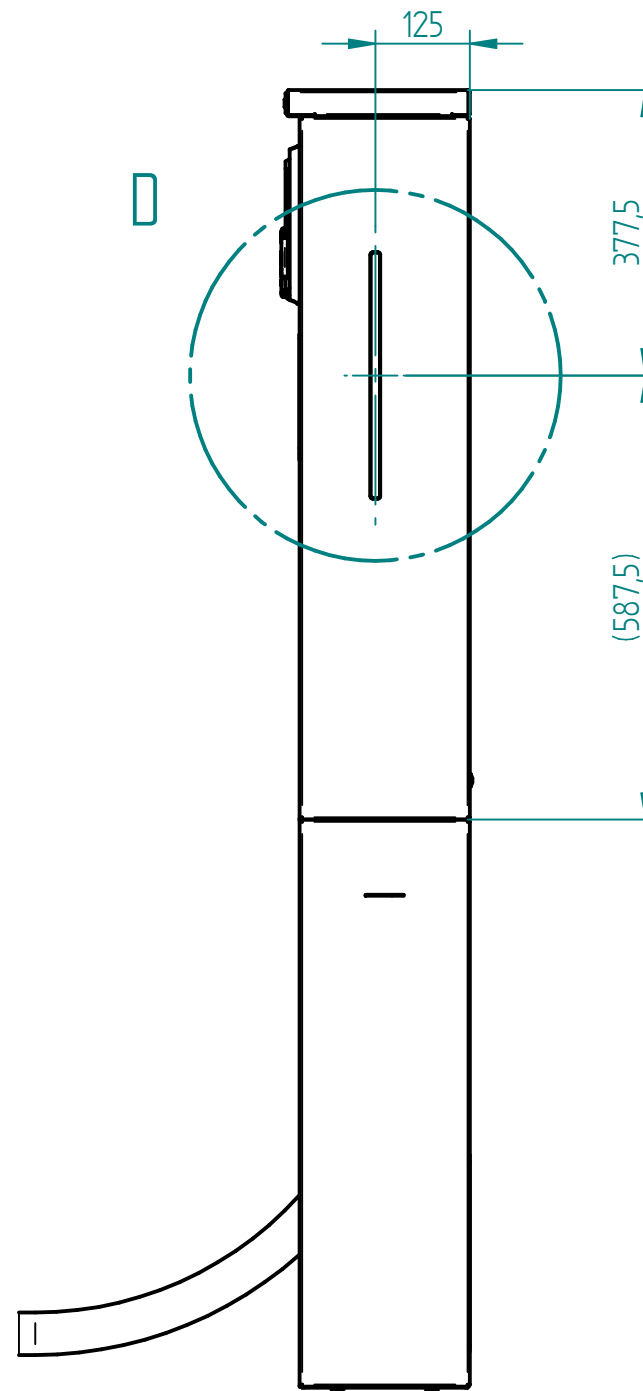
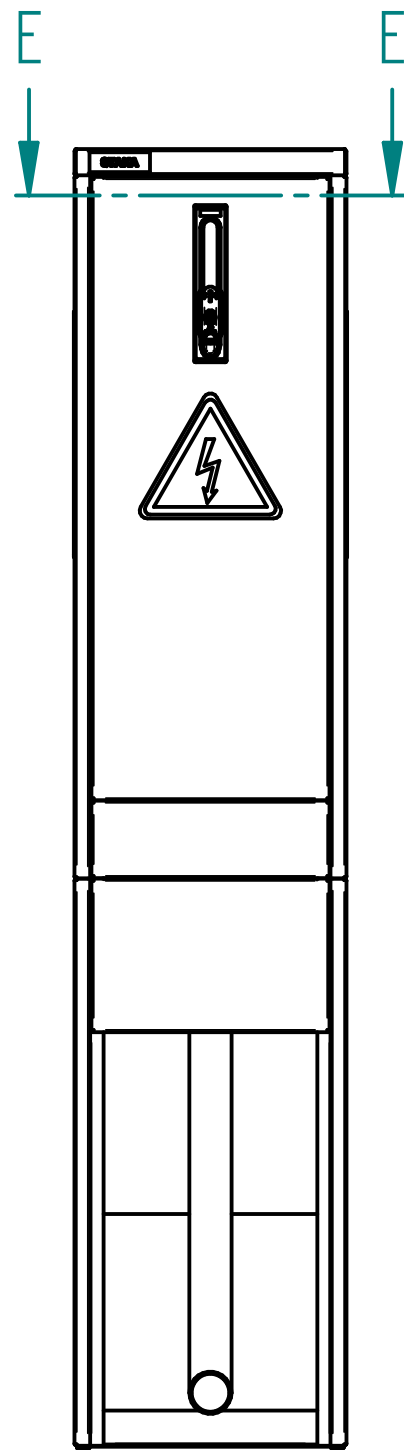

DETAIL D

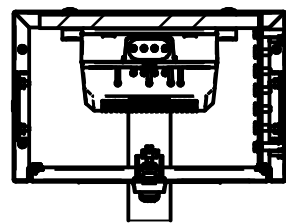

SECTION E-E

D	Update 2D	5-6-2024	WW	GETEKEND	13-4-2023	MvdH	TITEL	Radiosleuf
C	Aanpassing fun+profiel voorzijde	16-11-2023	RF	CONTROLE	13-4-2023	MvdH	PRODUCT-TYPE	
B	Aardrail toegevoegd	10-7-2023	MvdH	AMERIKAANSE PROJECTIE		SCHAAL	ZSR 930x360x225mm IP44	
A	Update 3D model	28-6-2023	MvdH			1:1		
REV	OMSCHRIJVING	DATUM	NAAM				TEKENINGNR.	20230180
Tolerantie tenzij anders aangegeven : ±0.5 mm/ ±0.5° Tolerantie laser snijden : ±0.1 mm Lasnorm vlg. ISO 2553 Alg. a=2 Daar elke toepassing gebaseerd is op de ter plaatse geldende omstandigheden, kunnen aan de gegeven constructies en tekeningen geen rechten worden ontleend.				Innovatiepark 16 NL-4906 AA Oosterhout Tel:31 162 468950 Fax:31 162 431132			KLANT	
							BLAD	2 van 10