

### INSTALLATIE INSTRUCTIE

1. GAT GRAVEN WAAR FUNDATIE RIJM IN PAST
2. BODEM GAT EGALISEREN MET 50 MM GRIND OF ZAND
3. FUNDATIE PLAATSEN IN GAT
4. BOVENZIJD 100 MM UITSTEKEN BOVEN MAAIVELD
5. FUNDATIE WATERPAS AFSTELLEN
6. MANTELBUIS PLAATSEN
7. BUITENIJD FUNDATIE AFVULLEN MET GROND
8. BINNENZIJD FUNDATIE AFVULLEN MET GROND
9. FUNDATIE BINNENZIJD VULLEN MET FUNDATIEKORRELS
10. FUNDATIE IS GEPLAATST

GEC.	SCHAAL :			ADMNO :
	DATUM	NAAM		
GET.	22-5-24	RvdM	BENAMING : KVS 195	FORM : A3 TEKENING FASE : <b>Revisie</b> BLADNO :
GEC.				
GEZ.				Elektrotechnische Installatie
WIJZ.	DATUM			

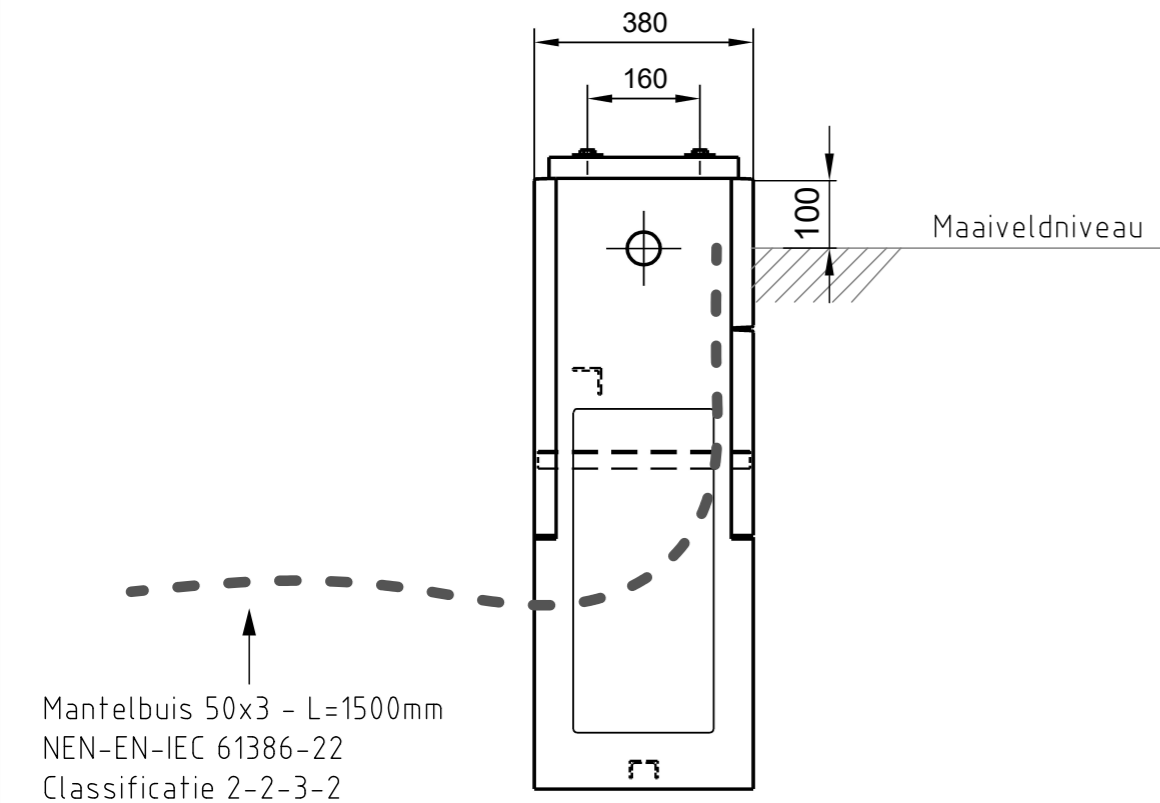
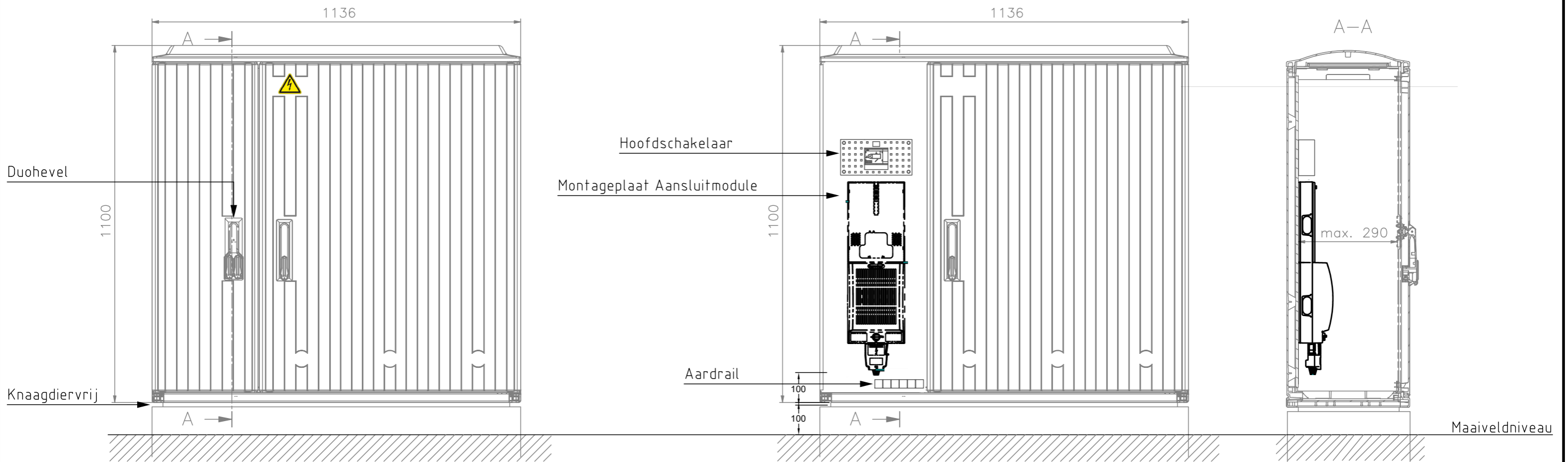

### INSTALLATIE INSTRUCTIE

1. GAT GRAVEN WAAR FUNDATIE RUIM IN PAST
2. BODEM GAT EGALISEREN MET 50 MM GRIND OF ZAND
3. FUNDATIE PLAATSEN IN GAT
4. BOVENZIJDE 100 MM UITSTEKEN BOVEN MAAVELD
5. FUNDATIE WATERPAS AFSTELLEN
6. MANTELBUIS PLAATSEN
7. BUITENIJDE FUNDATIE AFWULLEN MET GROND
8. BINNENZIJDE FUNDATIE AFWULLEN MET GROND
9. FUNDATIE BINNENZIJDE VULLEN MET FUNDATIEKORRELS
10. FUNDATIE IS GEPLAATST

GEC.	SCHAAL :			ADMNO :	
	DATUM	NAAM		DIVERSEN :	AANTAL BLADEN : 1
GET.	22-5-24	RvdM	FORM		BLADNO
GEC.			TEKENING FASE		
GEZ.			A3		Revisie
WIJZ.DATUM	BENAMING : KM 486		Elektrotechnische Installatie		
	OPMERKING : Auteursrecht voorbehouden volgens de wet				